

RadWagon™ 4 Passenger Pegs Fußraste | Reponse-Pieds | Voetsteun

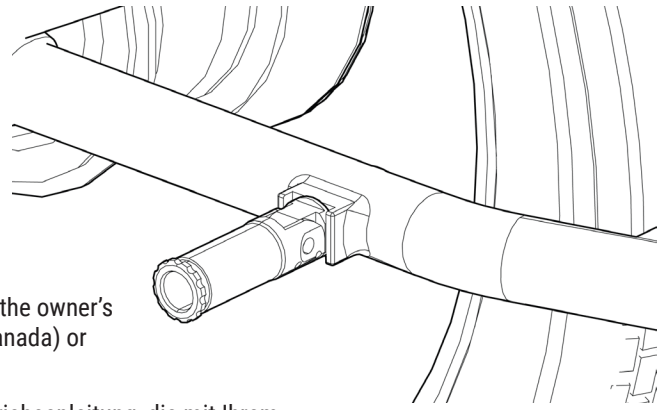

EN Notice: You MUST read and understand all warnings in this document AND the owner's manual that shipped with your bike (and is available at radpowerbikes.com (USA/Canada) or radpowerbikes.eu (Europe)) before using this accessory.

DE Hinweis: Sie MÜSSEN alle Warnungen in diesem Dokument UND in der Betriebsanleitung, die mit Ihrem Bike ausgeliefert wurde (und die zum Herunterladen über radpowerbikes.eu zur Verfügung steht), gelesen und verstanden haben, bevor Sie dieses Zubehör verwenden.

FR Remarque: Vous DEVEZ lire et comprendre tous les avertissements contenus dans ce document ET le manuel du propriétaire fourni avec votre vélo (et qui est disponible en téléchargement sur radpowerbikes.ca (Canada) ou radpowerbikes.eu (L'Europe)) avant d'utiliser cet accessoire.

NL Opmerking: U MOET alle waarschuwingen in dit document EN de gebruikershandleiding die bij uw fiets zit (en te downloaden is op radpowerbikes.eu) lezen en begrijpen voordat u deze accessoire gebruikt.

CONTENTS	INHALT	CONTENU	INHOUD	#	Size Größe Taille Grootte
Passenger Pegs	Fußraste	Repose-Pieds	Voetsteun	2	–
Bolt	Boltz	Boulon	Bout	2	M8 x 1.25, 45 mm

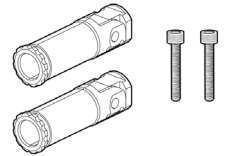

Tools needed	Benötigte Werkzeuge	Outils nécessaires	Benodigd gereedschap
6 mm Allen wrench, Torque wrench	6 mm Innensechskantschlüssel, Drehmomentschlüssel	6 mm Clé Allen, Clé dynamométrique	6 mm Inbussleutel, Momentsleutel

EN IMPORTANT SAFETY MESSAGES

! WARNINGS: Wheel skirts and, depending on the model you have purchased, (i) a passenger seat or (ii) a wooden cargo deck panel must be installed when using this accessory to prevent anything from touching the rear wheel. Use with a rear fender is highly recommended. **Use of this accessory without wheel skirts and passenger seat or wooden cargo deck panel can lead to death, serious injury, or property damage.**

Do not allow passengers to sit sideways or backward on the rear cargo rack, or to stand or kneel on the rear cargo rack or passenger pegs. A passenger's feet must always maintain contact with pegs. Do not stand on pegs. Do not exceed the weight limit of the pegs (30 lb or 13,6 kg per peg). **Failure to follow these instructions can lead to death, serious injury, or property damage.**

DE WICHTIGE SICHERHEITSMELDUNGEN

! WARNUNG: Bei Verwendung dieses Zubehörs müssen entsprechende Mantelschutz und, abhängig vom erworbenen Modell, (i) ein Sitz für Beifahrer oder (ii) eine Ladefläche montiert werden, um eine Berührung des Hinterrads zu vermeiden. Ein Schutzblech für das Hinterrad wird ebenfalls dringend empfohlen. **Die Verwendung des Zubehörs ohne Mantelschutz und ohne einen Sitz für Beifahrer oder eine Ladefläche kann zu Sachschäden und schweren oder tödlichen Verletzungen führen.**

Beifahrer dürfen keinesfalls seitlich oder mit dem Gesicht nach hinten auf dem Heckgepäckträger sitzen oder auf den Fußrasten oder dem Heckgepäckträger stehen oder knien. Die Füße des Beifahrers müssen sich immer auf den Fußrasten befinden. Der Beifahrer darf nicht auf den Fußrasten stehen. Beachten Sie die maximale Zuladung von 13,6 kg für jede Fußraste. **Eine Nichtbeachtung dieser Anleitung kann zu Sachschäden oder zu schweren und tödlichen Verletzungen führen.**

FR MESSAGES DE SÉCURITÉ IMPORTANTS

! ATTENTION: Des pare-jupes de roues et, selon le modèle que vous avez acheté, (i) un siège passager (ii), ou un panneau de porte-bagage rallongé doivent être installés lors de l'utilisation de cet accessoire pour éviter que quoi que ce soit ne touche la roue arrière. L'utilisation avec un garde-boue arrière est fortement recommandée. **L'utilisation de cet accessoire sans pare-jupes de roue, siège passager ou panneau de porte-bagage rallongé, peut entraîner la mort, des blessures graves ou des dommages matériels.**

Ne laissez pas les passagers s'asseoir sur le côté ou vers l'arrière, ni se tenir debout ou s'agenouiller sur le porte-bagage arrière ou les repose-pieds. Les pieds du passager doivent toujours rester en contact avec les repose-pieds. Ne vous tenez pas sur les repose-pieds. Ne dépassez pas la limite de poids de repose-pieds: 13,6 kg chacun. **Le non-respect de ces instructions peut entraîner la mort, des blessures graves ou des dommages matériels.**

NL BELANGRIJKE VEILIGHEIDSMELDINGEN

! **WAARSCHUWING:** Er moeten jasbeschermers, afhankelijk van het model dat u hebt gekocht, (i) een passagierszitting of (ii) een houten deck zijn geïnstalleerd, om te voorkomen dat er iets tegen het achterwiel aankomt. Een achterspatbord wordt sterk aanbevolen.

Gebruik van deze accessoires zonder jasbeschermers passagierszitting of houten deck kan leiden tot ernstig of dodelijk letsel of beschadiging van eigendommen.

Passagiers mogen niet zijwaarts of achterstevoren op de achterdrager zitten of staan of knielen op de achterdrager of de voetsteunen. De voeten van een passagier moeten steeds contact houden met de voetsteunen. Ga niet op de steunen staan. Overschrijd niet het maximale gewicht voor de voetsteun van elk 13,6 kg. **Als u zich niet aan deze instructies houdt, kan dit leiden tot ernstig of dodelijk letsel of schade aan eigendommen.**

INSTALLATION | MONTAGE | INSTALLEREN

EN Fold the passenger pegs (foot pegs) upwards. Press the folded peg against the mounting point on the frame. From the tire-side of the frame, pass the bolt through the mounting point and thread into the peg partway by hand. Use a 6 mm Allen wrench to tighten securely. Torque to 20 Nm. Repeat on the other side of the bike. Use as a set of two pegs on the left and right front mounting points or on the left and right of the back mounting points.

DE Klappen Sie die Fußrasten nach oben. Drücken Sie die nach oben geklappten Fußrasten an den Montagepunkt am Rahmen. Führen Sie von der Radseite aus eine Schraube durch den Montagepunkt in die Fußraste und ziehen Sie einen Bolzen mit der Hand teilweise fest. Ziehen Sie die Schraube drehen eines 6 mm-Innensechskantschlüssels fest. Verwenden Sie ein Anzugsmoment von 20 Nm. Wiederholen Sie den Vorgang auf der anderen Seite des Bikes. Verwenden Sie einen Satz mit zwei Fußrasten an den vorderen Montagepunkten auf der linken und der rechten Seite oder an den hinteren Montagepunkten auf der linken und der rechten Seite.

FR Rabattez les repose-pieds passager vers le haut. Appuyez le repose-pied plié contre le point de montage sur le cadre. Du côté des pneus, passez le boulon à travers le point de montage et vissez dans le repose-pied partiellement à la main. Utilisez une clé Allen de 6 mm pour serrer correctement. Serrez à 20 Nm. Répétez l'opération de l'autre côté du vélo. Utilisez comme un ensemble de deux repose-pieds sur les points de montage avant gauche et droit ou sur les côtés gauche et droit des points de montage arrière.

NL Klap de voetsteunen omhoog. Druk de ingeklapte steun tegen het bevestigingspunt op het frame aan. Steek een bout van de kant van de band door het bevestigingspunt heen en draai hem handvast in de steun. Draai hem stevig aan met een 6 mm inbussleutel. Draai hem aan tot 20 Nm. Herhaal dit aan de andere kant van de fiets. Gebruik dit als een set van twee steunen bij de voorste bevestigingspunten links en rechts of bij de achterste bevestigingspunten links en rechts.

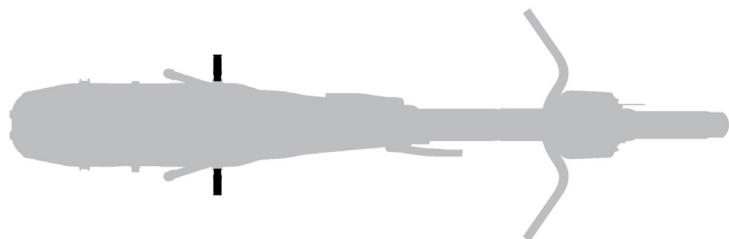
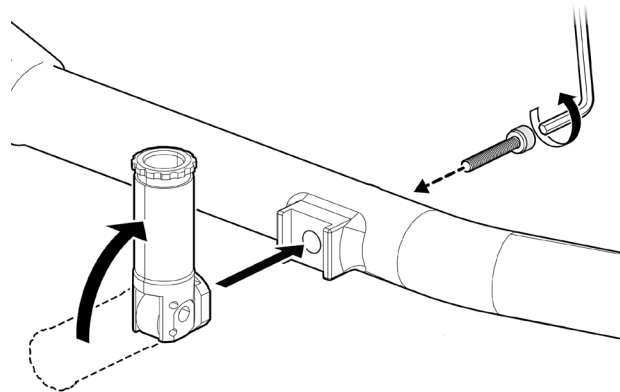

QUESTIONS? We are here to help!

HABEN SIE FRAGEN? Wir helfen Ihnen gerne!

DES QUESTIONS? Nous sommes là pour vous aider!

VRAGEN? Wij zijn er om je te helpen!



USA:
radpowerbikes.com

Canada:
radpowerbikes.ca

Europe:
radpowerbikes.eu



USA & Canada:
radpowerbikes.com/help

Europe:
radpowerbikes.eu/help



USA:
support@radpowerbikes.com

Canada:
can-support@radpowerbikes.com

Europe:
eu-support@radpowerbikes.com



USA:
(800) 939-0310 x 2

Canada:
1-877-299-9404 x 2

Europe:
+31-85 7470430