

EN SUN COVER for the Conestoga

NOTICE: You MUST read and understand all warnings in this document AND the owner's manual that shipped with your bike (and is available at radpowerbikes.com (USA/Canada) or radpowerbikes.eu (Europe)) before using this accessory.

CONTENTS: Sun cover

REQUIRED, NOT INCLUDED: Rad Power Bikes Caboose and Conestoga accessories

INSTALLATION

1. Orient the short sides of the cover at the front and back.
2. Drape the cover over the Conestoga frame.
3. Secure all velcro straps around the frame tubing.

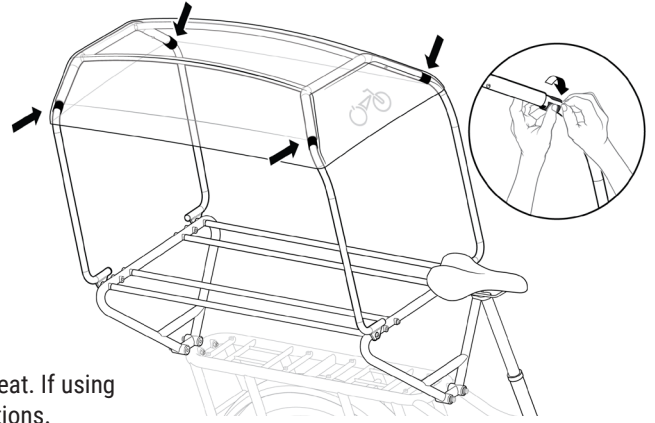

OPERATION

To load a child into the Caboose with Sun Cover:

1. Place a bike helmet on the child and secure it properly.
2. Assist child into the Caboose and Conestoga frame and/or approved child seat. If using a child seat, secure the child seat straps following the manufacturer instructions.

CARE

- Wipe with a clean, damp cloth. Dry with a clean, dry cloth and/or air dry.
- Do not park or store the cover in direct sunlight for extended periods of time.

WARNINGS

- ⚠ Read and follow all warnings about carrying child passengers below and in the owner's manual that shipped with your RadWagon and is available for download at radpowerbikes.com/help (U.S. & Canada) or radpowerbikes.eu/help (U.K./EU).
- ⚠ Riding a bike with a child/children passenger(s) is inherently risky. Use your best judgement to keep yourself and your child(ren) safe. This is not a complete list of warnings, and we cannot foresee every condition or possible situation that can pose a risk of a fall, accident, damage to the bike or property, serious injury, or death. Use this product at your own risk.
- ⚠ Never leave a child unattended on the back of the bike or inside a cover, to prevent serious injury or death from a fall or excessive heat or cold.
- ⚠ The kickstand is not designed to keep the bike stable while a passenger, passengers, or cargo is installed.
- ⚠ Ensure adequate ventilation and keep child passengers adequately cool while using the cover.
- ⚠ The cover and frame create wind resistance and may impact steering or control of the bike, especially from crosswind. To decrease the likelihood of an accident, practice riding the bike in different conditions before carrying a child, and only ride in conditions within your ability. Slow down and increase braking time while carrying a passenger or passengers, especially in wet and windy conditions.
- ⚠ The Conestoga frame is not designed to be a weight-bearing product. Do not allow children to hang on or play with any part of the Conestoga frame or cover.

QUESTIONS?

We are here to help!



USA:
radpowerbikes.com

Canada:
radpowerbikes.ca

Europe:
radpowerbikes.eu



USA & Canada:
radpowerbikes.com/help

Europe:
radpowerbikes.eu/help



USA:
support@radpowerbikes.com

Canada:
can-support@radpowerbikes.com

Europe:
eu-support@radpowerbikes.com



USA:
(800) 939-0310

Canada:
1-877-299-9404

Europe:
+31-85 7470430

DE SONNENSCHIRM für die Conestoga

HINWEIS: Sie MÜSSEN alle Warnungen in diesem Dokument UND in der Betriebsanleitung, die mit Ihrem Bike ausgeliefert wurde (und die zum H erunterladen über radpowerbikes.eu zur Verfügung steht), gelesen und verstanden haben, bevor Sie dieses Zubehör verwenden.

INHALT: Sonnenschutz

ERFORDERLICHE, NICHT ENTHALTEN: Rad Power Bikes Caboose und Conestoga Zubehör

MONTAGE

1. Die kürzeren Seiten des Sonnenschutzes müssen auf die Vorder- und Rückseite ausgerichtet werden.
2. Ziehen Sie den Sonnenschutz über den Conestoga-Rahmen.
3. Befestigen Sie alle Klettverschlüsse am Rahmengestell.

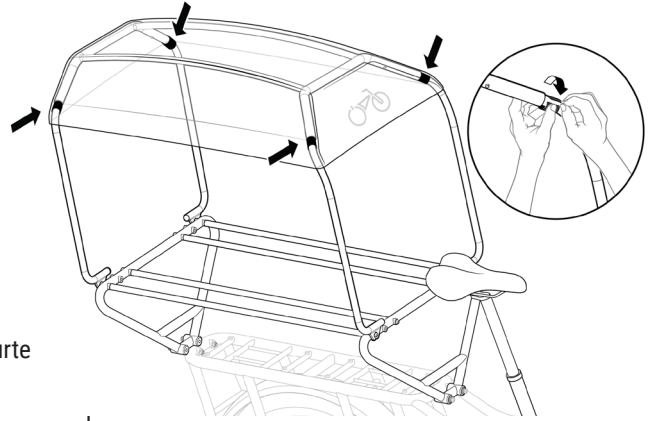
**BETRIEB**

So setzen Sie ein Kind in den Caboose und Conestoga:

1. Setzen Sie dem Kind einen Fahrradhelm auf und legen Sie ihm Sicherheitsgurte an.
2. Helfen Sie dem Kind in den Caboose und Conestoga-Rahmen und/oder in einen zugelassenen Kindersitz. Bei Verwendung eines Kindersitzes müssen Sie dem Kind die Sicherheitsgurte gemäß der Anleitung des Herstellers anlegen.

VORSICHT

- Reinigen Sie den Sonnenschutz mit einem sauberen, feuchten Tuch. Trocknen Sie den Sonnenschutz mit einem sauberen, trockenen Tuch ab und/oder lassen Sie sie an der Luft trocknen.
- Setzen Sie den Sonnenschutz nicht über längere Zeit direkter Sonneneinstrahlung aus, wenn Sie sie lagern oder das Bike in der Sonne parken.

WARNHINWEISE

-  Lesen Sie alle Warnhinweise zum Transport von Kindern, die im Folgenden und in der Betriebsanleitung aufgeführt sind, die mit Ihrem RadWagon ausgeliefert wurde und die zum Herunterladen über radpowerbikes.eu/help zur Verfügung steht.
-  Wenn Sie mit Ihrem Bike Kinder transportieren, birgt dies ein gewisses Risiko. Handeln Sie besonders verantwortungsbewusst, um Ihre eigene und die Sicherheit der Kinder zu gewährleisten. Diese Liste mit Warnhinweisen ist nicht vollständig und kann nicht jede Bedingung oder Situation berücksichtigen, die eventuell zu einem Sturz, einem Unfall, einer Beschädigung des Bikes oder Sachschäden sowie zu schweren oder sogar tödlichen Verletzungen führen kann. Die Nutzung erfolgt auf eigene Gefahr.
-  Lassen Sie das Bike niemals unbeaufsichtigt, wenn ein Kind darauf sitzt oder sich unter einer Regenhülle befindet, um schwere oder sogar tödliche Verletzungen durch einen Sturz oder zu große Hitze bzw. Kälte zu verhindern.
-  Der Fahrradständer ist nicht dafür ausgelegt, das Gewicht eines Beifahrers (oder mehrerer Beifahrer) bzw. einer Last bei deren Aufladen zu tragen.
-  Sorgen Sie für eine ausreichende Belüftung und achten Sie darauf, dass es für transportierte Kinder unter der Regenhülle kühl genug ist.
-  Der Conestoga-Rahmen und die Regenhülle erhöhen den Windwiderstand und beeinträchtigen unter Umständen das Lenken oder die Kontrolle über das Bike, vor allem bei Seitenwind. Um die Gefahr eines Unfalls zu verringern, sollten Sie sich mit dem Fahrverhalten unter verschiedenen Bedingungen vertraut machen, bevor Sie ein Kind transportieren. Fahren Sie das Bike nur, wenn Sie sich den jeweiligen Bedingungen gewachsen fühlen. Fahren Sie langsam und bremsen Sie früher, wenn Sie einen oder mehrere Beifahrer transportieren. Dies gilt insbesondere bei nassen Straßen und bei Wind.
-  Der Conestoga-Rahmen wurde nicht zum Transport von Lasten konzipiert. Kinder dürfen keinesfalls an den Rahmen hängen oder mit einem Element des Conestoga-Rahmens oder mit der Regenhülle spielen.

HABEN SIE FRAGEN?

Wir helfen Ihnen gerne!

 radpowerbikes.eu

 radpowerbikes.eu/help

 eu-support@radpowerbikes.com

 +31-85 7470430

FR PARASOL pour le Conestoga

REMARQUE: Vous DEVEZ lire et comprendre tous les avertissements contenus dans ce document ET le manuel du propriétaire fourni avec votre vélo (et qui est disponible en téléchargement sur radpowerbikes.ca (Canada) ou radpowerbikes.eu (L'Europe)) avant d'utiliser cet accessoire..

CONTENU: Housse solaire

REQUIS, NON INCLUS: Accessoires Caboose et Conestoga de Rad Power Bikes

INSTALLATION

1. Orientez les côtés courts de la housse à l'avant et à l'arrière.
2. Placez la housse sur le cadre Conestoga.
3. Fixez toutes les bandes velcro autour du tube du cadre.

UTILISATION

Pour charger un enfant dans le Caboose et le Conestoga:

1. Placez un casque de vélo sur l'enfant et fixez-le correctement.
2. Aidez l'enfant à monter dans le cadre Caboose et Conestoga et/ou dans le siège enfant approuvé. Si vous utilisez un siège enfant, fixez les sangles de celui-ci en suivant les instructions du fabricant.

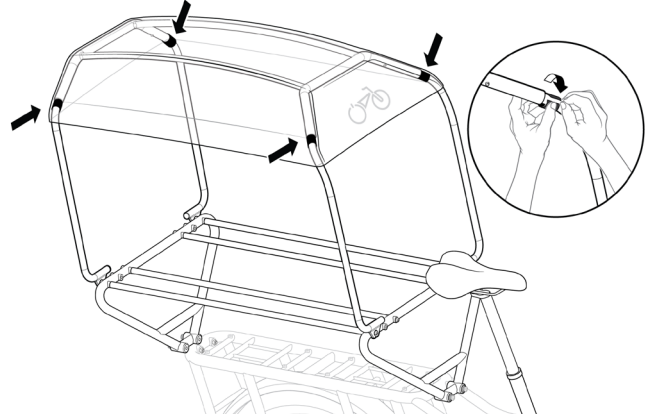
**ENTRETIEN**

- Essuyer avec un chiffon propre et humide. Sécher avec un chiffon propre et sec et/ou à l'air libre.
- Ne pas stationner ou stocker la housse sous la lumière directe du soleil pendant des périodes prolongées.

AVERTISSEMENTS

- ⚠ Lisez et suivez tous les avertissements concernant le transport de passagers enfants ci-dessous et dans le manuel du propriétaire livré avec votre RadWagon. Il est disponible en téléchargement sur radpowerbikes.com/help (Canada) ou radpowerbikes.eu/help (EU).
- ⚠ Faire du vélo avec un/des enfant(s) passager(s) est intrinsèquement risqué. Utilisez votre meilleur jugement pour assurer votre sécurité et celle de votre/vos enfant(s). Ceci ne constitue pas une liste complète d'avertissements, et nous ne pouvons pas prévoir toutes les conditions ou situations possibles pouvant présenter un risque de chute, d'accident, de dommages au vélo ou à des biens, de blessures graves ou de mort. Utilisez ce produit à vos propres risques.
- ⚠ Ne laissez jamais un enfant sans surveillance à l'arrière du vélo ou à l'intérieur d'une housse, pour éviter des blessures graves ou mortelles suite à une chute ou à une chaleur ou un froid excessifs.
- ⚠ La béquille n'est pas conçue pour maintenir le vélo stable pendant qu'un passager, des passagers ou un chargement sont installés.
- ⚠ Assurez une ventilation adéquate et gardez les enfants passagers au frais lors de l'utilisation de la housse.
- ⚠ La housse et le cadre créent une résistance au vent et peuvent avoir un impact sur la direction ou le contrôle du vélo, en particulier en cas de vent de travers. Pour réduire les risques d'accident, entraînez-vous à faire du vélo dans des conditions différentes avant de transporter un enfant et ne roulez que dans des conditions qui vous conviennent. Ralentissez et augmentez le temps de freinage lorsque vous transportez un ou plusieurs passagers, en particulier dans des conditions humides et venteuses.
- ⚠ Le cadre Conestoga n'est pas conçu pour être un produit porteur. Ne laissez pas les enfants se suspendre ou jouer avec une partie du cadre ou de la housse Conestoga.

DES QUESTIONS?

Nous sommes là pour vous aider!



Canada:
radpowerbikes.ca

Europe:
radpowerbikes.eu



USA & Canada:
radpowerbikes.com/help

Europe:
radpowerbikes.eu/help



Canada:
can-support@radpowerbikes.com

Europe:
eu-support@radpowerbikes.com



Canada:
1-877-299-9404

Europe:
+31-85 7470430

NL ZONNENSCHERM voor de Conestoga

OPMERKING: U MOET alle waarschuwingen in dit document EN de gebruikershandleiding die bij uw fiets zit (en te downloaden is op radpowerbikes.eu) lezen en begrijpen voordat u deze accessoire gebruikt.

INHOUD: Zonnehoes

NODIB, NIET MEEGELEVERD: Rad Power Bikes Caboose- en Conestoga-accessoires

MONTAGE

1. Zorg ervoor dat de korte zijden van de hoos aan de voorkant en achterkant zitten.
2. Drapeer de hoos over het Conestoga-frame.
3. Maak alle klittenbanden om de buizen van het frame heen vast.

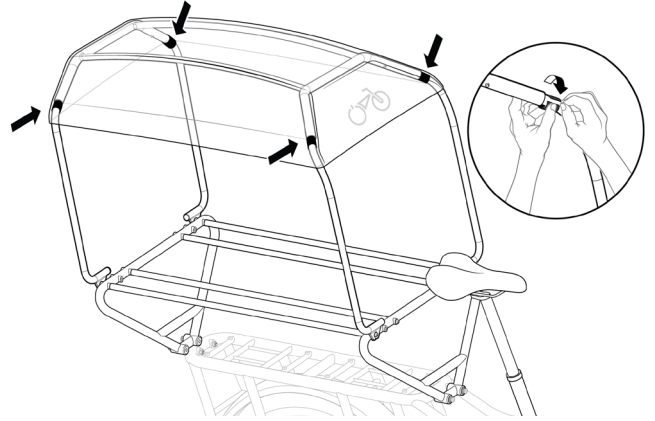

BEDIENING

Een kind op de caboose en Conestoga zetten:

1. Zet een fietshelm op het hoofd van het kind en maak deze goed vast.
2. Help het kind in de caboose en het Conestoga-frame en/of het goedgekeurde kinderzitje. Als u een kinderzitje gebruikt, zet het kind dan vast met de gordels volgens de instructies van de fabrikant.

ONDERHOUD

- Veeg hem af met een schone, vochtige doek. Droog hem af met een schone, droge doek en/of laat hem aan de lucht drogen.
- Bewaar of leg de hoos niet lange tijd in direct zonlicht.

WAARSCHUWINGEN

-  Lees de waarschuwingen over het meenemen van kinderen hieronder en in de meegeleverde handleiding van uw RadWagon door en houd u eraan. U kunt deze ook downloaden op radpowerbikes.eu/help.
-  Fietsen met een kind of kinderen als passagiers is altijd riskant. Gebruik uw gezonde verstand om uzelf en uw kind(eren) veilig te vervoeren. Dit is geen volledige lijst met waarschuwingen en we kunnen niet alle omstandigheden of mogelijk situaties voorzien waarin een risico bestaat op vallen, een ongeluk, schade aan de fiets of eigendommen, ernstig letsel of de dood. Gebruik dit product op eigen risico.
-  Laat een kind nooit zonder toezicht alleen achterop een fiets of onder een hoos, anders kan het ernstig letsel oplopen of doodgaan door een val of oververhitting of onderkoeling.
-  De standaard is niet bedoeld om de fiets stabiel te houden met passagiers of bagage erop.
-  Zorg bij gebruik van de hoos voor voldoende ventilatie en houd kinderen koel genoeg.
-  De hoos en het frame vergroten de luchtweerstand en kunnen invloed hebben op het besturen of bedienen van de fiets, zeker bij zijwind. Oefen met het rijden op deze fiets onder verschillende omstandigheden voordat u een kind vervoert en fiets alleen op een manier die u beheerst. Zo verkleint u de kans op een ongeval. Minder vaart en rem langer als u passagiers vervoert, zeker bij natte omstandigheden of veel wind.
-  Het Conestoga-frame is niet bedoeld om veel gewicht te dragen. Verbied kinderen om aan onderdelen van het Conestoga-frame of de hoos te hangen of ermee te spelen.

VRAGEN?

Wij zijn er om je te helpen!

 radpowerbikes.eu

 radpowerbikes.eu/help

 eu-support@radpowerbikes.com

 +31-85 7470430