



RadWagon™ 4 Running Board Trittbrett | Marchepied | Treeplank

EN Notice: You MUST read and understand all warnings in this document AND the owner's manual that shipped with your bike (and is available at radpowerbikes.com (USA/Canada) or radpowerbikes.eu (Europe)) before using this accessory.

DE Hinweis: Sie MÜSSEN alle Warnungen in diesem Dokument UND in der Betriebsanleitung, die mit Ihrem Bike ausgeliefert wurde (und die zum Herunterladen über radpowerbikes.eu zur Verfügung steht), gelesen und verstanden haben, bevor Sie dieses Zubehör verwenden.

FR Remarque: Vous DEVEZ lire et comprendre tous les avertissements contenus dans ce document ET le manuel du propriétaire fourni avec votre vélo (et qui est disponible en téléchargement sur radpowerbikes.ca (Canada) ou radpowerbikes.eu (L'Europe)) avant d'utiliser cet accessoire.

NL Opmerking: U MOET alle waarschuwingen in dit document EN de gebruikershandleiding die bij uw fiets zit (en te downloaden is op radpowerbikes.eu) lezen en begrijpen voordat u deze accessoire gebruikt.

CONTENTS	INHALT	CONTENU	INHOUD	#	Size Größe Taille Grootte	 x 4
Running board	Trittbrett	Marchepied	Treeplank	2	—	 x 2
Bolt	Boltz	Boulon	Bout	4	M8 x 1.25, 45 mm	

Tools needed	Benötigte Werkzeuge	Outils nécessaires	Benodigd gereedschap
6 mm Allen wrench, Optional ratcheting wrench, Torque wrench	6 mm Innensechskantschlüssel, Optionaler Ratschenschlüssel, Drehmomentschlüssel	6 mm Clé Allen, Clé à cliquet en option, Clé dynamométrique	6 mm Inbussleutel, Optionele ratelsleutel, Momentsleutel

EN IMPORTANT SAFETY MESSAGES

! WARNINGS: Wheel skirts and, depending on the model you have purchased, (i) a passenger seat or (ii) a wooden cargo deck panel must be installed when using this accessory to prevent anything from touching the rear wheel. Use with a rear fender is highly recommended. **Use of this accessory without wheel skirts and passenger seat or wooden cargo deck panel can lead to death, serious injury, or property damage.**

Do not exceed the running board weight limit of 30 lb (13,6 kg) per side. Overloading any component can cause component failure, loss of control, serious injury, or death.

DE WICHTIGE SICHERHEITSMELDUNGEN

! WARNUNG: Bei Verwendung dieses Zubehörs müssen entsprechende Mantelschutz und, abhängig vom erworbenen Modell, (i) ein Sitz für Beifahrer oder (ii) eine Ladefläche montiert werden, um eine Berührung des Hinterrads zu vermeiden. Ein Schutzblech für das Hinterrad wird ebenfalls dringend empfohlen. **Die Verwendung des Zubehörs ohne Mantelschutz und ohne einen Sitz für Beifahrer oder eine Ladefläche kann zu Sachschäden und schweren oder tödlichen Verletzungen führen.**

Beachten Sie die maximale Zuladung von 13,6 kg für jede Seite des Trittbretts. Bei einer zu hohen Belastung könnten die Komponenten versagen und der Fahrer die Kontrolle verlieren, was zu schweren oder tödlichen Verletzungen führen kann.

FR MESSAGES DE SÉCURITÉ IMPORTANTS

! ATTENTION: Des pare-jupes de roues et, selon le modèle que vous avez acheté, (i) un siège passager (ii), ou un panneau de porte-bagage rallongé doivent être installés lors de l'utilisation de cet accessoire pour éviter que quoi que ce soit ne touche la roue arrière. L'utilisation avec un garde-boue arrière est fortement recommandée. **L'utilisation de cet accessoire sans pare-jupes de roue, siège passager ou panneau de porte-bagage rallongé, peut entraîner la mort, des blessures graves ou des dommages matériels.**

Ne dépassez pas la limite de poids de marchepied: 13,6 kg chacun. La surcharge d'un composant peut entraîner sa défaillance, une perte de contrôle, des blessures graves ou la mort.

NL BELANGRIJKE VEILIGHEITSMELDINGEN

! WAARSCHUWING: Er moeten jasbeschermers, afhankelijk van het model dat u hebt gekocht, (i) een passagierszitting of (ii) een houten deck zijn geïnstalleerd, om te voorkomen dat er iets tegen het achterwiel aankomt. Een achterspatbord wordt sterk aanbevolen. **Gebruik van deze accessoire zonder jasbeschermers passagierszitting of houten deck kan leiden tot ernstig of dodelijk letsel of beschadiging van eigendommen.**

Overschrijd niet het maximale gewicht voor de treeplank van elk 13,6 kg. Overbelasting van een onderdeel kan ertoe leiden dat het niet meer werkt, verlies van controle, ernstig letsel of de dood.

INSTALLATION | MONTAGE | INSTALLEREN

EN Start at the mounting point that is the farthest back on the bike. Pass a bolt from the tire-side, through the mounting point on the frame. Press the running board against the bolt and tighten the bolt partway by hand. Repeat on the front mounting point, tightening partway. Press the running board against the mounting point and use a 6 mm Allen wrench to tighten each bolt evenly, alternating between bolts until secure. Torque both bolts to 20 Nm. Repeat on the other side.

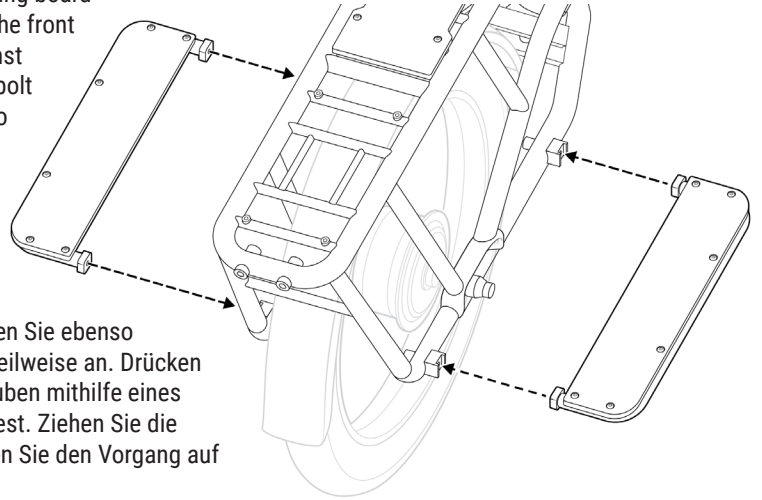

DE Beginnen Sie mit dem hintersten Montagepunkt am Bike. Führen Sie von der Radseite aus eine Schraube durch den Montagepunkt am Rahmen. Drücken Sie das Trittbrett auf die Schraube und ziehen Sie diese mit der Hand teilweise an. Verfahren Sie ebenso am vorderen Montagepunkt und ziehen Sie auch diese Schraube teilweise an. Drücken Sie das Trittbrett auf den Montagepunkt und ziehen Sie die Schrauben mithilfe eines 6 mm-Innensechskantschlüssels abwechselnd und gleichmäßig fest. Ziehen Sie die Schrauben mit einem Anzugsmoment von 20 Nm fest. Wiederholen Sie den Vorgang auf der anderen Seite.

FR Commencez par le point de montage le plus en arrière du vélo. Passez un boulon du côté du pneu, à travers le point de montage sur le cadre. Appuyez le marchepied contre le boulon et serrez le boulon partiellement à la main. Répétez l'opération sur le point de montage avant, en serrant partiellement. Appuyez le marchepied contre le point de montage et utilisez une clé Allen de 6 mm pour serrer chaque boulon uniformément, en alternant entre les boulons jusqu'à ce qu'ils soient bien fixés. Serrez les deux boulons à 20 Nm. Répétez l'opération de l'autre côté.

Weight limit per board:
Maximale Zuladung von jeweils:
Limite de poids pour chaque:
Maximaal gewicht is per stuk: } **13,6 kg**
(30 lb)

NL Begin bij het bevestigingspunt dat het verst naar achteren zit op de fiets. Steek een bout van de kant van de band door het bevestigingspunt op het frame heen. Druk de treeplank tegen de bout aan en draai de bout handvast. Herhaal dit bij het voorste bevestigingspunt, draai ze deels vast. Druk de treeplank tegen het bevestigingspunt aan en draai met een inbussleutel van 6 mm elke bout even ver aan, waarbij u beurtelings van bout wisselt. Draai beide bouten aan tot 20 Nm. Herhaal dit aan de andere kant.

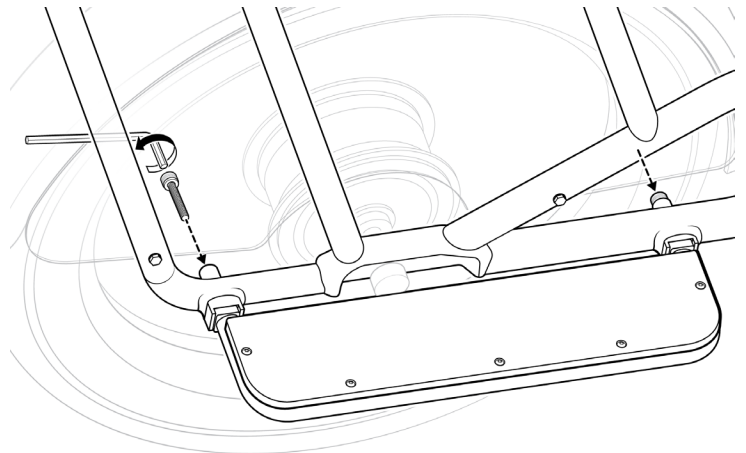

QUESTIONS? We are here to help!

HABEN SIE FRAGEN? Wir helfen Ihnen gerne!

DES QUESTIONS? Nous sommes là pour vous aider!

VRAGEN? Wij zijn er om je te helpen!



USA:
radpowerbikes.com

Canada:
radpowerbikes.ca

Europe:
radpowerbikes.eu



USA & Canada:
radpowerbikes.com/help

Europe:
radpowerbikes.eu/help



USA:
support@radpowerbikes.com

Canada:
can-support@radpowerbikes.com

Europe:
eu-support@radpowerbikes.com



USA:
(800) 939-0310 x 2

Canada:
1-877-299-9404 x 2

Europe:
+31-85 7470430